

Allgemeines zur Betriebsanleitung

Diese Betriebsanleitung gilt als Anweisung, die Heizung sicher zu montieren und zu warten. Bei Schwierigkeiten, die nicht mit Hilfe dieser Betriebsanleitung gelöst werden können, nehmen Sie Kontakt mit dem Hersteller auf.

Sie ist verbindlich für den Transport, Lagerung, Montage, Inbetriebnahme, Betrieb, Wartung, Reparatur, Ausserbetriebnahme, Entsorgung.

Die Hinweise und Warnungen sind zu beachten und einzuhalten.

Einbau, Wartung, Reparatur und Ausbau sind von sachkundigem Personal durchzuführen bzw. alle Tätigkeiten sind zu beaufsichtigen und zu prüfen.

Bei Ausserbetriebnahme, Wartung bzw. Reparatur sind zusätzlich die aktuellen regionalen Sicherheitsanforderungen heranzuziehen und zu beachten.

Der Hersteller behält sich das Recht von technischen Änderungen und Verbesserungen jederzeit vor.

Diese Betriebsanleitung entspricht den Anforderungen der EU-Richtlinien.

Zeichenerklärung:

Verwendete Symbole:



Angaben zur Verhütung von Personenschäden jeglicher Art.



Angaben zur Verhütung umfangreicher Sach- und Umweltschäden.



Angaben zur Handhabung oder Verwendung. Nichtbeachten kann zu Störungen oder geringfügigen Sachschäden führen.

1. Bestimmungsgemäßer Gebrauch

ARIZONA Heizungen bestehen aus einem Gebläse, einem Wärmetauscher und zwei Kunststoffteilen (Gehäuse PP und Front ABS). Die Front der Heizung ist in verschiedenen Farben erhältlich: weiß, grau, anthrazit oder schwarz. Jede Version ist als 12V oder 24V, mit 600, 400 oder 300 Gebläse erhältlich und Anschluss für einen Warmwasserschlauch mit einem Innen-Ø von 16 mm.

Die in diesem Dokument beschriebene Heizung dient ausschließlich zur Erwärmung der Luft in Fahrzeugen.

Ein Einsatz in anderen Systemen ist vorher mit dem Hersteller abzustimmen.

Zulässige Betriebsbedingungen:

- Montageort mit ausreichender Frischluftzufuhr, fahrzeugseitig sind dafür die Voraussetzungen herzustellen.
- Betriebstemperatur -30 ° C und +80 ° C.
- Medium: Wasser oder Glykol-Wassergemisch, mit Korrosionsschutzmittel für Kupfer und Aluminium.

Bestimmte Medien setzen spezielle Werkstoffe voraus oder schließen sie aus. Die hier beschriebene Heizung ist für die üblicherweise in Verbrennungsmotoren verwendeten Kühlmittel (Glykol-Wassergemische) ausgelegt.

Bei Fragen ist Rücksprache mit dem Hersteller zu führen.

2. Arbeitsweise

Das erhitzte Kühlwasser wird in den Wärmetauscher gepumpt. Das Radialgebläse saugt kalte Luft beidseitig an. Die Luft strömt durch den Wärmetauscher und wird erwärmt durch die Front in den Innenraum geleitet. Bedienung erfolgt durch angebautes Ventil und Schalter.

3. Lagerung

Bei -10°C bis +65°C



Gegen äußere Gewalt (wie Stoß, Schlag, Vibration usw.) schützen.
Bis zum endgültigen Einbau, ist die Heizung in einer Schutzverpackung zu belassen.

4. Montage

Neben den allgemeingültigen Einbaurichtlinien sind folgende Punkte zu beachten:

- Produkte dürfen nur entsprechend der vorgesehenen Verwendung genutzt werden. Die Produkte nicht in ungeeigneter Umgebung verwenden. Eventueller Garantieverlust.
- Montage auf dem Fahrzeug erfolgt kundenseitig.
- Einbauposition ist so zu wählen, dass Luft ungehindert angesaugt werden kann.
- Bohrungen zur Befestigung bitte nur an den Markierungsstellen am Gehäuse durchführen.
- Es ist darauf zu achten, dass keine innenliegenden Komponenten beschädigt werden.
- Elektrischer Anschluss mit min. 1,5 mm² Kabelquerschnitt (s. Schaltbild unten).



Abdeckungen, falls vorhanden entfernen.

Der Innenraum der Heizung, sowie der angeschlossenen Schlauchleitungen müssen frei von Fremdpartikeln sein. Schlauchleitungen so verlegen, dass schädliche Schub-, Biege- und Torsionskräfte ferngehalten werden.

Bei Einbau-, Wartungs- und Reparaturarbeiten die Heizung vor Verschmutzung schützen.

Die Einbaulage ist so zu wählen, dass durch evtl. Undichtigkeit austretendes Kühlmedium keine anderen Bauteile, elektrische Anschlüsse oder Leitungen gefährden kann.

Aus Sicherheitsgründen (Brandgefahr), verwenden Sie nur Sicherungen mit der erforderlichen Amperezahl. Schützen Sie die elektrischen Anschlüsse.



Verbrennungsgefahr!

Das Arbeiten an der Heizung ist nur bei abgekühltem System und nachdem das Kühlmedium abgelassen wurde zulässig.

Fassen Sie während des Betriebes bitte nicht in das Gerät und stecken Sie keine Gegenstände in das Gebläse.

Eine Einbaulage, die dazu geeignet ist, dass durch Undichtigkeit austretendes Kühlmedium auf das Bedienpersonal tropfen kann (z.B. Über-Kopf-Einbaulage) ist nicht zulässig.

Anschlusschläuche müssen auf die Anschlussstutzen passen (Nenndurchmesser müssen übereinstimmen).

Die Anschlusschläuche sind mit geeigneten Schlauchschellen gegen Abrutschen zu sichern.

5. Inbetriebnahme



Vor der Inbetriebnahme sind die Angaben zu Werkstoff, Druck, Temperatur und ggf. Strömungsrichtung zu beachten. Grundsätzlich sind die regionalen Sicherheitsanweisungen einzuhalten. Rückstände bzw. Fremdkörper in den Schlauchleitungen, Armaturen und Gebläse führen zu Undichtigkeiten bzw. Beschädigungen.

Vor jeder Inbetriebnahme einer Neuanlage bzw. Wieder-inbetriebnahme einer Anlage nach Reparatur oder Umbau ist sicherzustellen:

- der ordnungsgemäße Abschluss aller Arbeiten
- das Schutzvorrichtungen angebracht sind



Verbrennungsgefahr!

Beim Betrieb mit hohen (>50°C) oder tiefen (<0°C) Medientemperaturen besteht Verletzungsgefahr bei Berühren des Wärmetauschers.

Der Einbau der Heizung hat so zu erfolgen, dass nur Teile die zur Steuerung notwendig sind vom Bediener direkt berührt werden können.

6. Wartung, Reparatur, Entsorgung

Sicherheitshinweise beachten!

Die einschlägigen Unfallverhütungsvorschriften sowie die sonstigen allgemeinen anerkannten sicherheitstechnischen und arbeitsmedizinischen Regeln sind einzuhalten.

Die Wartung und Wartungsintervalle sind entsprechend den Anforderungen vom Einbauer festzulegen.

Sichtprüfung!

Bei Undichtigkeit an den Schlauchanschlüssen:

- Schläuche auf Risse oder poröse Stellen prüfen, ggf. Schläuche austauschen
- Größe von Schläuche und Ventil prüfen. Beide Bauteile müssen den gleichen Nenndurchmesser haben.
- Schlauchschelle auf Festsitz prüfen, ggf. Schlauchschellen anziehen oder austauschen
- Bei Undichtigkeit am Wärmetauscher / Ventil:
- Heizung austauschen oder Hersteller kontaktieren und Ersatzteil bestellen



Die in Fahrzeugen mit Verbrennungsmotoren verwendeten Kühlmittel sind in der Regel Umwelt gefährdende Stoffe!

Es sind die regionalen Sicherheits- und Umweltbestimmungen heranzuziehen und zu beachten. Ausgetauschte Teile sind sach- und umweltgerecht zu entsorgen.

Die Verantwortung hierfür trägt der ausführende Betrieb oder die ausführende Fachkraft.

7. Problembehandlung

| Gefundener Fehler | Mögliche Ursache | Vorgehensweise |
|---|---|---|
| Gebläse arbeitet nicht | Sicherung defekt | Prüfen Sie die Sicherung und Ampere. Falls erforderlich, ist diese zu ersetzen. Bevor Sie eine Sicherung erneuern, suchen Sie immer nach der Ursache. |
| | | Untersuchen Sie ob das Gebläse blockiert ist oder ob ein anderer Defekt vorliegt und beseitigen Sie diesen. |
| | Unterbrochene Stromzufuhr des Fahrzeugs | Schalten Sie die Zündung und/oder den Batterie Hauptschalter ein. |
| | | Prüfen Sie die Batterie Verbindungen. |
| | | Lesen Sie die Betriebsanleitung des Fahrzeuges für mögliche Ratschläge. |
| | Anschlusskabel defekt | Ersetzen Sie das Kabel. Prüfen Sie die Kabelführung und den Schaltplan. |
| | Anschlüsse vertauscht | Prüfen Sie die Anschlusskabel und montieren Sie dieses ggf. richtig. |
| | Gebläse Schalter defekt | Ersetzen Sie den Schalter durch ein Original-Bauteil. |
| | Blockade in der Gebläse Einheit | Beseitigen Sie die Blockade, falls notwendig bestellen Sie ein neues Gebläse. |
| Gebläsemotor defekt | Ersetzen Sie das Gebläse durch ein Original-Bauteil. | |
| Gebläse arbeitet nicht in allen Stufen | Keine Gebläseleistung | Überprüfen Sie die Verbindung zum Gebläseschalter. |
| | Widerstand defekt | Ersetzen Sie das Gebläse durch ein Original-Bauteil. |
| Gebläse arbeitet nur auf niedriger u. mittlerer Stufe | Sicherung defekt | Ersetzen Sie die Sicherung. |
| Gebläse kann nicht abgeschaltet werden | Kurzschluss | Schaltplan berichtigen. Falls erforderlich, erneuern Sie die Verkabelung. |
| Gebläse arbeitet nur mit reduzierter Leistung | Falsche Betriebsspannung | Betriebsspannung der Heizung und des Fahrzeugs müssen gleich sein. Bestellen Sie eine neue Heizung mit gleicher Betriebsspannung. |
| | Luftauslass geschlossen oder bedeckt | Kontrollieren Sie den Luftauslass. |
| | Zu geringer Kabelquerschnitt | Verwenden Sie nur Kabel mit einem Querschnitt von mindestens 1,5 mm ² . |
| | Wärmetauscher stark verunreinigt | Vorsichtige Reinigung des Wärmetauschers, beachten Sie die Sicherheitshinweise. |
| Heizung funktioniert nicht | Fahrzeugmotor läuft nicht | Starten Sie den Motor. |
| | Kühlwasser kalt | Warten Sie bis das Fahrzeug die Betriebstemperatur erreicht hat |
| | Wasserventil geschlossen | Öffnen Sie das Ventil. Beachten Sie die Betriebsanleitung des Fahrzeugs. |
| | Wasserleitungen geknickt oder gequetscht | Beseitigen Sie die Fehler durch eine korrekte Installation |
| | Wasserpumpendruck nicht ausreichend | Verbauen Sie eine weitere oder stärkere Pumpe. |
| Reduzierte Heizleistung | Luftvolumenstrom vom Gebläse zu niedrig | Siehe „Gebläse“ |
| | Wasserdurchfluss zu niedrig | Öffnen Sie das Ventil maximal. |
| | | Wasserleitungen geknickt oder gequetscht, neu verlegen. Wasserpumpendruck zu niedrig, eine weitere oder stärkere Pumpe einbauen. |
| | Luft im Wärmetauscher | Entlüften Sie den Kreislauf. |
| | | Bei nicht ausreichendem Wasserdruck kann die Luft nicht durch normales Entlüften entweichen, daher verbauen Sie bitte eine stärkere Wasserpumpe. |
| | Heizung zu schwach | Verwenden Sie eine Heizung mit mehr Heizleistung. |
| | Wasserpumpendruck nicht ausreichend | Verbauen Sie eine weitere oder stärkere Pumpe. |
| Wärmetauscher stark verunreinigt | Vorsichtige Reinigung des Wärmetauschers, beachten Sie die Sicherheitshinweise. | |



Produkte die bereits geöffnet wurden, sind von der Garantie ausgeschlossen.

8. Sicherheitshinweise

Beachten Sie die folgenden Hinweise zu Ihrer eigenen Sicherheit:

- Einbau, Wartung, Reparatur und Ausbau sind von sachkundigem Personal durchzuführen bzw. alle Tätigkeiten sind zu beaufsichtigen und zu prüfen.
- Bei Ausserbetriebnahme, Wartung bzw. Reparatur sind zusätzlich die aktuellen regionalen Sicherheitsanforderungen heranzuziehen und zu beachten.
- ES sind die regionalen Sicherheits- und Umweltbestimmungen heranzuziehen und zu beachten. Ausgetauschte Teile sind sach- und umweltgerecht zu entsorgen.
- Das Arbeiten an der Heizung ist nur bei abgekühltem System und nachdem das Kühlmedium abgelassen wurde zulässig.
- Fassen Sie während des Betriebes bitte nicht in das Gerät und stecken Sie keine Gegenstände in das Gebläse.
- Eine Einbaulage, die dazu geeignet ist, dass durch Undichtigkeit austretendes Kühlmedium auf das Bedienpersonal tropfen kann (z.B. Über-Kopf-Einbaulage) ist nicht zulässig.
- Aus Sicherheitsgründen (Brandgefahr), verwenden Sie nur Sicherungen mit der erforderlichen Amperezahl. Schützen Sie die elektrischen Anschlüsse.
- Vor allen Arbeiten ist die Stromversorgung zu trennen.
- Rückstände bzw. Fremdkörper in den Schlauchleitungen, Armaturen und Gebläse führen zu Undichtigkeiten bzw. Beschädigungen.
- Fassen Sie während des Betriebes bitte nicht in das Gerät und stecken Sie keine Gegenstände in das Gebläse.

9. Verantwortung und Gewährleistung

Sirocco übernimmt keine Verantwortung und Gewährleistung falls der Einbauer, der Betreiber oder Drittpersonen

- dieses Dokument missachten
- das Produkt nicht bestimmungsgemäß einsetzen
- am Produkt Eingriffe jeglicher Art (Umbauten, Änderungen usw.) vornehmen
- das Produkt mit Zubehör betreibt, welches in den zugehörigen Produktdokumentationen nicht aufgeführt ist.

Die Verantwortung im Zusammenhang mit den verwendeten Prozessmedien liegt beim Einbauer bzw. dem Betreiber.

10. Herstellererklärung

im Sinne der Maschinenrichtlinie 06/42/EG Anhang IIb

Hiermit erklären wir, Sirocco GmbH, dass die Inbetriebnahme der nachfolgend bezeichneten unvollständigen Maschine solange untersagt ist, bis festgestellt wurde, dass die Maschine, in die diese unvollständige Maschine eingebaut werden soll, den Bestimmungen der EG-Maschinenrichtlinie und sofern erforderlich, auch anderen EU-Sicherheitsrichtlinien entspricht.

Normen

Harmonisierte und internationale/nationale Normen sowie Spezifikationen:

2006/28/CE, 1907/2006/CE, 2000/53/CE, 2002/95/CE, 2002/96/CE, 2003/11/CE



Sirocco GmbH
Müschfeld 15
DE-47533 Kleve

Telefon: (+49) 02821-7809 0
Telefax: (+49) 02821-7809 44
Kontakt: info@sirocco.de

Sitz und Registergericht: Kleve, Nr. 21 HRB 1276
USt-IdNr.: DE 120052389

Varianten:

Diese Bedienungsanleitung ist gültig für folgende lieferbare Ausführungen:

| Spannung | Front Farbe | ARIZONA 600 | ARIZONA 400 | ARIZONA 300 | ARIZONA LN |
|----------|-------------|-------------|-------------|-------------|-------------|
| | | Teilenummer | Teilenummer | Teilenummer | Teilenummer |
| 12 V | Weiß | 0120 0001 | 0120 0101 | 0120 0201 | 0120 0301 |
| | | 35015080 | 35015070 | 35015060 | 35015090 |
| | Grau | 0120 0001 | 0120 0101 | 0120 0201 | 0120 0302 |
| | | 35015081 | 35015071 | 35015061 | 35015089 |
| | Anthrazit | 0120 0003 | 0120 0103 | 0120 0203 | 0120 0303 |
| | | 35015082 | 35015072 | 35015062 | 35015091 |
| | Schwarz | 0120 0004 | 0120 0104 | 0120 0204 | 0120 0304 |
| | | 35015083 | 35015073 | 35015063 | 35015092 |
| 24 V | Weiß | 0120 0005 | 0120 0105 | 0120 0205 | 0120 0305 |
| | | 35015084 | 35015074 | 35015064 | 35015093 |
| | Grau | 0120 0006 | 0120 0106 | 0120 0206 | 0120 0306 |
| | | 35015085 | 35015075 | 35015065 | 35015094 |
| | Anthrazit | 0120 0007 | 0120 0107 | 0120 0207 | 0120 0307 |
| | | 35015086 | 35015076 | 35015066 | 35015095 |
| | Schwarz | 0120 0008 | 0120 0108 | 0120 0208 | 0120 0308 |
| | | 35015087 | 35015077 | 35015067 | 35015096 |

| Spannung | Front Farbe | ARIZONA S 600 | ARIZONA S 400 | ARIZONA S 300 | ARIZONA LN S |
|----------|-------------|---------------|---------------|---------------|--------------|
| | | Teilenummer | Teilenummer | Teilenummer | Teilenummer |
| 12 V | Weiß | 0120 0051 | 0120 0151 | 0120 0251 | 0120 0351 |
| | | 35015050 | 35015040 | 35015030 | |
| | Grau | 0120 0052 | 0120 0152 | 0120 0252 | 0120 0352 |
| | | 35015051 | 35015041 | 35015031 | |
| | Anthrazit | 0120 0053 | 0120 0153 | 0120 0253 | 0120 0353 |
| | | 35015052 | 35015042 | 35015032 | |
| | Schwarz | 0120 0054 | 0120 0154 | 0120 0254 | 0120 0354 |
| | | 35015053 | 35015043 | 35015033 | |
| 24 V | Weiß | 0120 0055 | 0120 0155 | 0120 0255 | 0120 0355 |
| | | 35015054 | 35015044 | 35015034 | |
| | Grau | 0120 0056 | 0120 0156 | 0120 0256 | 0120 0356 |
| | | 35015055 | 35015045 | 35015035 | |
| | Anthrazit | 0120 0057 | 0120 0157 | 0120 0257 | 0120 0357 |
| | | 35015056 | 35015046 | 35015036 | |
| | Schwarz | 0120 0058 | 0120 0158 | 0120 0258 | 0120 0358 |
| | | 35015057 | 35015047 | 35015037 | |

Technische Daten:

| Typ | Spannung | Elektrische Leistung | Gewicht | Nennsaugvermögen | Heizleistung | L Tiefe (vgl. §3 Schritt 2) |
|-------------|----------|----------------------|---------|------------------|--------------|-----------------------------|
| ARIZONA 600 | 12/24 V | 150 W | 2,3 kg | 380 m³/h | 6,10 kW | 227 mm |
| ARIZONA 400 | 12/24 V | 120 W | 2 kg | 285 m³/h | 5,00 kW | 218 mm |
| ARIZONA 300 | 12/24 V | 55 W | 2 kg | 200 m³/h | 4,35 kW | 218 mm |
| ARIZONA LN | 12/24 V | 12 W | 1,3 kg | 110 m³/h | 3 kW | 128 mm |

Die Optimale Heizleistung wird mit einer Lufttemperatur von 0 ° C, einem Luftstrom von 0,5 m³ / h, Wasser ohne Frostschutz und einer Wassertemperatur von 100° C erreicht.

Schaltbilder:

ARIZONA 600/400/300

Schließen Sie die elektrischen Leitungen nach folgendem Schaltbild an. Verwenden Sie nur Kabel mit einem Querschnitt von mindestens 1,5 mm².

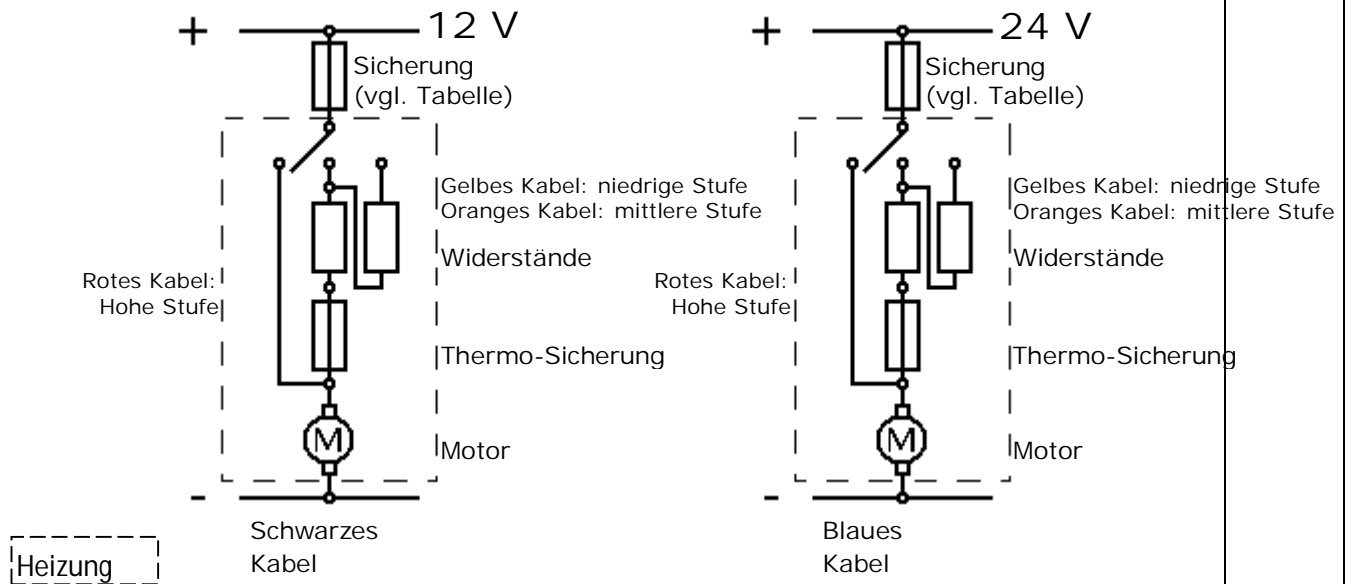

Sicherungen:

| Spannung | 12 V | 24 V |
|-------------|------|-------|
| ARIZONA 600 | 15 A | 7,5 A |
| ARIZONA 400 | 10 A | 5 A |
| ARIZONA 300 | 5 A | 3 A |

ARIZONA LN

Schließen Sie die elektrischen Leitungen nach folgendem Schaltbild an. Verwenden Sie nur Kabel mit einem Querschnitt von mindestens 1,5 mm².

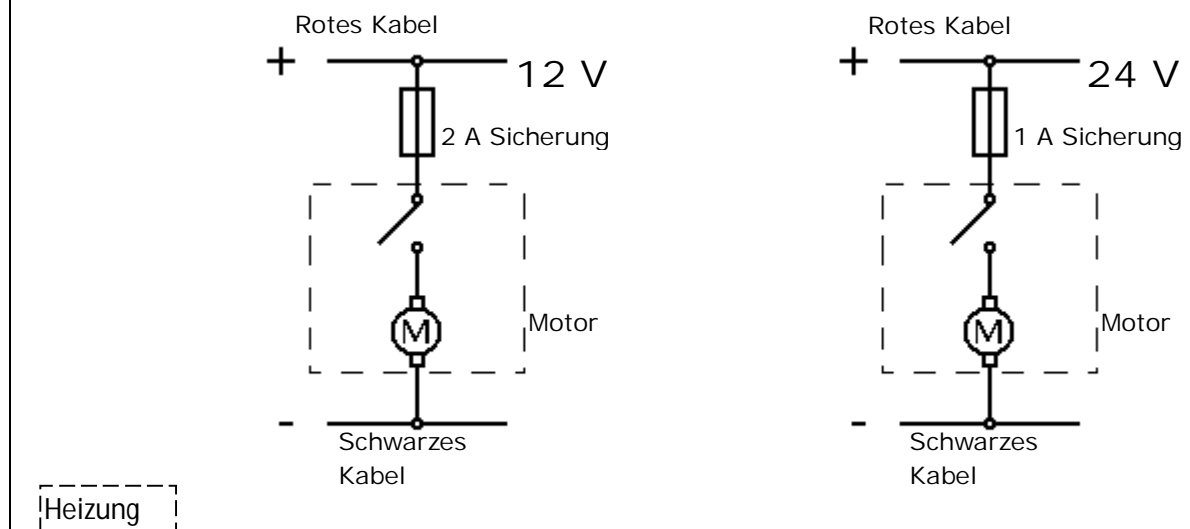

Montage:

Befestigen Sie die Front mit den 4 mitgelieferten Schrauben (3x15mm). Stecken Sie die Bedienknöpfe an ihre Position.

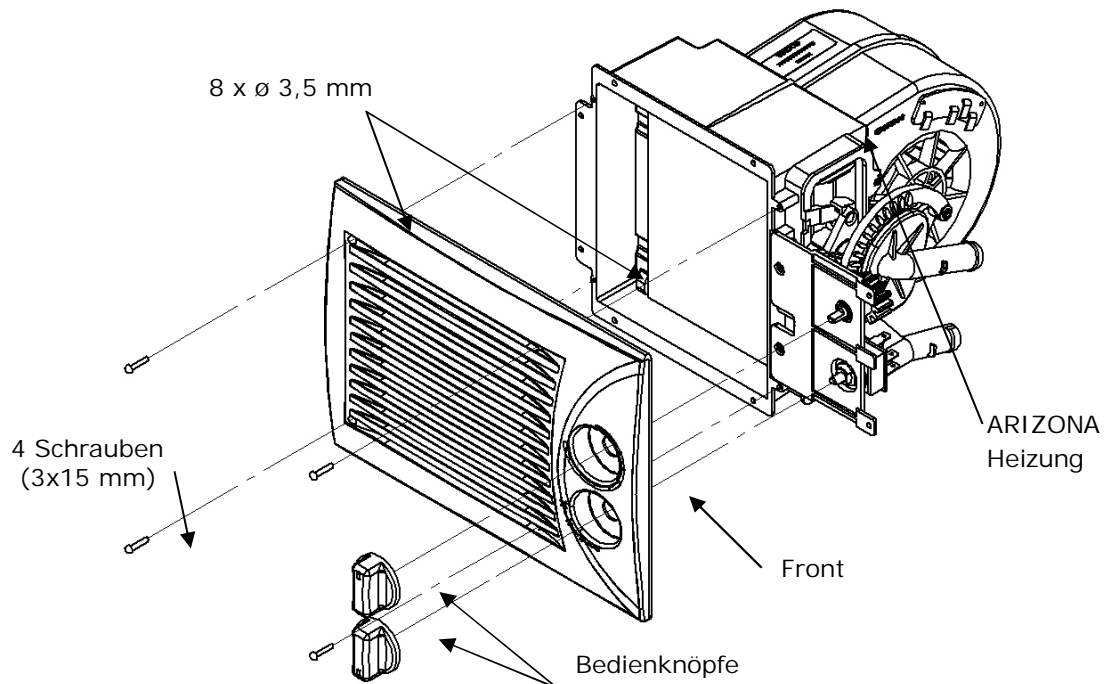

Befestigen Sie das Produkt mit 8 Schrauben \varnothing 3,5 mm, nicht im Lieferumfang enthalten. Horizontale Montage wird empfohlen.

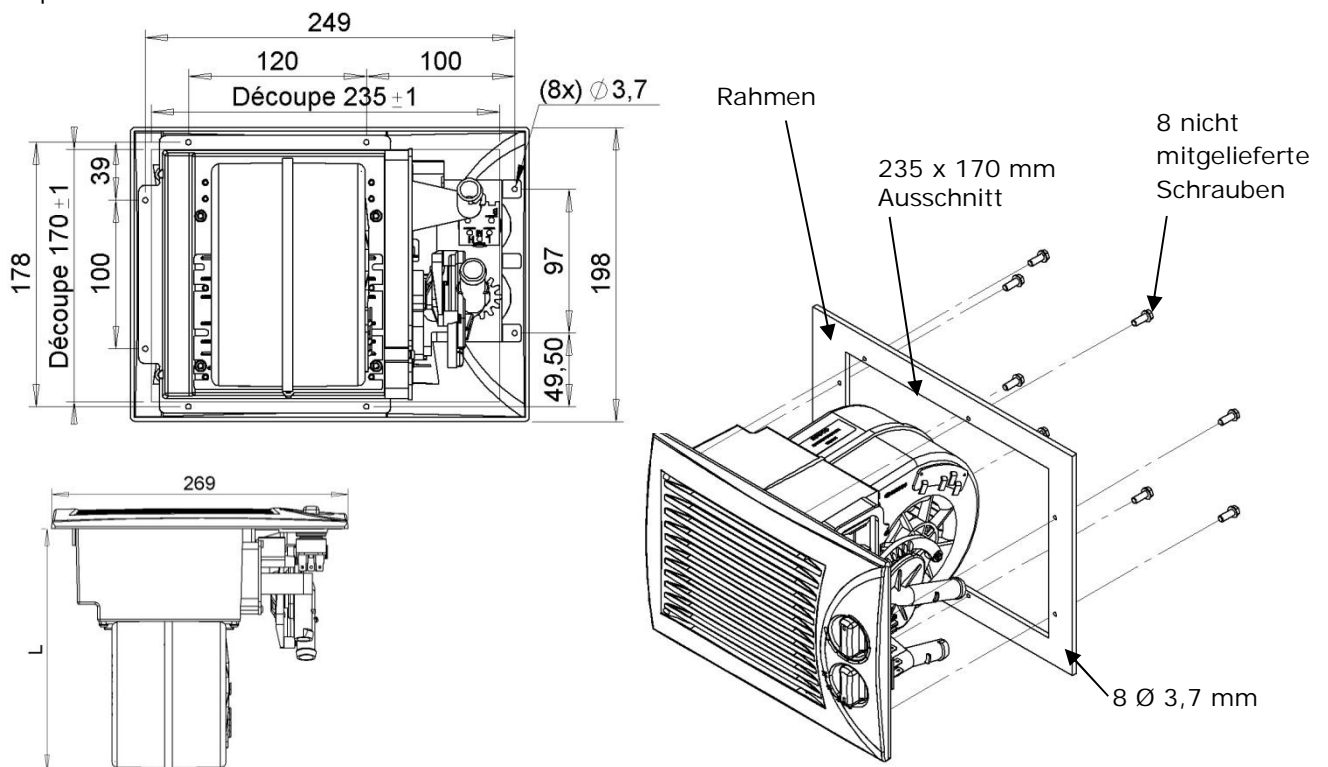

ACHTUNG! Nicht in die Heizung bohren, der Wärmetauscher könnte beschädigt werden.

(Montagebeispiel anhand ARIZONA, Montage identisch für Modelle ARIZONA S, LN, LN S)